

Technical News Bulletin

Juli 1999

Neue Generation Rückschlagventile für den Elektropneumatischen Ventilblock

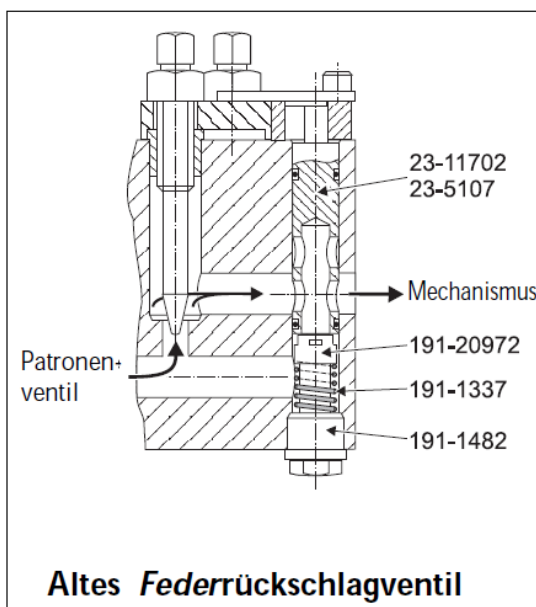
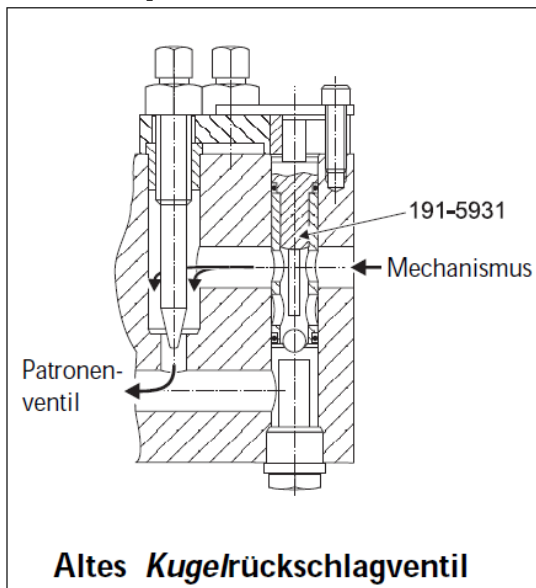

Einführung

Die neuen einteiligen Rückschlagventile sind mit leichten Keramikugeln ausgerüstet. Daraus resultieren weniger Schläge und Verschleiss, eine schnellere Ansprechzeit und eine verlängerte Lebensdauer.

Beschreibung

Eine neue Generation von Rückschlagventilen wurde mit dem Ziel einer verbesserten Leistung entwickelt. Sie ersetzt die bestehenden Kugel- und Federrückschlagventile. Die Verwendung von leichten Keramikugeln anstelle der doppelt so schweren Stahlkugeln resultiert in geringeren Aufprallkräften und somit in weniger Verschleiss, einer erheblich schnelleren Ansprechzeit und einer wesentlich verlängerten Lebensdauer.

Durch die einmalige Konstruktion des **Rückschlagventils (AUS) 200-111**, welches das *alte Kugelrückschlagventil* ersetzt, wird die Keramikugel in einer stabilen Position im Luftstrom gehalten, womit jede Vibration verhindert wird.

Das **Rückschlagventil (EIN) 200-125**, welches das *alte Federrückschlagventil* ersetzt, ist ebenfalls mit einer Keramikugel bestückt und verwendet das gleiche Konzept wie das der erprobten Rückschlagventile in den neuen Emhart "Twist" Mechanismen. Die einteilige Konstruktion vereinfacht das Auswechseln von der Oberseite des Elektropneumatischen Ventilblocks.

Anwendungsbereich

Die neuen Rückschlagventile können in sämtlichen Elektropneumatischen Ventilblöcken (EPVB 191-7410 resp. 200-255) eingesetzt werden und ersetzen die früheren Kugel- und Federrückschlagventile, wie dies auf der vorderen Seite sowie in den Bestellangaben unten angegeben ist.

Leistungscharakteristik

Verglichen mit den früheren Ventilen konnte der Luftdurchsatz des Rückschlagventils 200-125 um 50% gesteigert werden. Der Luftdurchsatz des Rückschlagventils 200-111 stieg um 12%. Die Leckageverluste wurden erheblich reduziert.

Merkmale

- Einteilige Konstruktion.
- Leichte Keramikugel neuester Technologie.
- Einfache Unterscheidung der beiden Typen durch ihre unterschiedlichen Köpfe.

Vorteile

- Vereinfachter Einbau
- Schnelles dynamisches Ansprechen
- Erhöhter Luftdurchsatz
- Verlängerte Lebensdauer

Bestell-Information und Voraussetzungen für den Einbau

<i>Altes Kugelrückschlagventil</i>		<i>Neues Rückschlagventil "AUS"</i>	
Kugelrückschlagventil	191-5931	Austausch-Satz	200-481
Blindstopfen	191-1482	• Rückschlageventil (AUS)	200-111
		• Blindstopfen	200-10029

<i>Altes Federrückschlagventil</i>		<i>Neues Rückschlagventil "EIN"</i>	
Federrückschlagventil, best. aus:		Austausch-Satz	200-267
- Ventilkörper bzw.	23-11702	• Rückschlageventil (EIN)	200-125
- Ventilkörper	23-5107		
- Federrückschlagventil	191-20972		
- Feder	191-1337		
Blindstopfen	191-1482	• Blindstopfen	200-10029

Bemerkung: Alte Blindstopfen (191-1482) müssen ersetzt werden durch **neue Blindstopfen 200-10029**. Die neuen Blindstopfen sind kürzer, damit sie nicht mit der Unterseite der neuen Rückschlagventile in Berührung kommen. Die Luftströmung wird dadurch optimiert.

Verfügbarkeit

Die neuen Rückschlagventile stehen ab sofort zur Verfügung. Elektropneumatische Ventilblöcke, die ab **Dezember 1998** ausgeliefert werden, beinhalten bereits die neuen Rückschlagventile.

Anstelle des alten Kugelrückschlagventils 191-5931 wird der neue Austausch-Satz 200-481 (mit Ventil 200-111) geliefert.

Das alte Federrückschlagventil (*wie oben aufgeführt*) steht noch bis 2002 ausschliesslich als Ersatzteil zur Verfügung.